



**i.fresh NCCO Air Sanitizing System**

**Model: WS907**

**USER MANUAL**

**Purificateur d'air i.fresh à  
technologie NCCO  
Modèle : WS907  
MANUEL DE L'UTILISATEUR**

**TABLE DES MATIERES**

Informations Importantes Relatives a la Securite .....	1
Introduction .....	1
Fonctionnement du Purificateur D'air.....	1
Precautions .....	1
Vue D'ensemble	
Face Avant.....	2
Ecran LCD.....	2
Fonctionnalites.....	2
Au Commencement.....	3
Depurazione Dell'aria.....	3
Controle de la Qualite D'air.....	3
Voyant Indicateur dela Qualite D'air.....	3
Entretien et Maintenance.....	4
Remplacement du Filtre.....	4
Caracteristiques.....	4
Depannage.....	4
A Propos de Oregon Scientific.....	5
Europe - Déclaration de Conformité.....	5

## INFORMATIONS IMPORTANTES RELATIVES A LA SECURITE

EN UTILISANT DES PRODUITS ELECTRIQUES, ET PARTICULIEREMENT EN PRESENCE D'ENFANTS, VEUILLEZ TOUJOURS SUIVRE LES PRECAUTIONS DE SECURITE DE BASE, Y COMPRIS LES CONSIGNES SUIVANTES :

Veuillez lire toutes les instructions avant d'utiliser l'appareil.

### DANGER

- Ne laissez pas l'eau ou tout autre liquide ou détergent inflammable entrer dans l'appareil pour empêcher les risques d'incendie et / ou d'électrocution.
- Ne nettoyez pas l'appareil avec de l'eau ou tout autre liquide ou détergent (inflammable) pour éviter les risques d'électrocution et/ou d'incendie.

### MISE EN GARDE

- Vérifiez si la tension indiquée au bas de l'appareil correspond à la tension de l'alimentation principale avant de le brancher.
- Ne pas utiliser l'appareil si la prise, le cordon d'alimentation ou l'appareil lui-même est endommagé.
- Cet appareil ne doit pas être utilisé par des enfants ou des personnes souffrant de déficiences physiques, sensorielles ou mentales, ou n'ayant pas l'expérience ou la connaissance du produit.
- N'obstruez pas les orifices d'entrée ou d'évacuation d'air, comme par exemple en plaçant des objets sur l'évacuation d'air ou devant l'entrée d'air.

## INTRODUCTION

Nous vous remercions d'avoir acheté ce « Purificateur d'air i.fresh à technologie NCCO WS907 ». Ce manuel d'instructions contient les informations pratiques sur l'utilisation et l'entretien approprié de ce produit. Pour apprécier ces fonctionnalités, veuillez lire entièrement ce manuel avant la première utilisation et le conserver pour toute référence ultérieure. Nous vous recommandons de mettre l'appareil dans une pièce où vous passez le plus clair de votre temps et en présence de plantes et d'animaux.

Cet appareil commencera à contrôler la qualité de l'air une fois mis sous tension. Il n'est pas équipé de mode veille. Pour interrompre le contrôle de la qualité de l'air, veuillez retirer l'adaptateur secteur de la prise murale.

## FONCTIONNEMENT DU PURIFICATEUR D'AIR

L'air pollué pénètre dans le purificateur par l'orifice d'entrée d'air. Une fois l'air dans le purificateur, le pré-filtre retient les particules (poussières, pollen,

cheveux, etc.). L'oxygène actif stérilise ensuite les bactéries et les virus pris au piège. Le nano filtre retient de nombreux gaz et odeurs nocifs. L'oxygène actif réagit ensuite avec le nano filtre pour nettoyer les gaz et les odeurs pris au piège, pour que le filtre se régénère. L'air est enfin redirigé dans la pièce par l'orifice d'évacuation supérieur.

Lors de la première utilisation, l'air évacué de l'appareil peut être légèrement chaud. C'est tout à fait normal, les nano matériaux provoqueront une légère réaction chimique en contact avec l'air. Si tel le cas, cela devrait durer environ 20 minutes.

## PRECAUTIONS

- Il est recommandé de surveiller les enfants pour s'assurer qu'ils ne jouent pas avec l'appareil.
- Cet appareil n'a pas pour objectif de se substituer à une ventilation, au nettoyage régulier par aspirateur ou à l'utilisation d'une hotte aspirante ou d'un ventilateur de cuisine.
- Si les connexions de la prise murale utilisée pour brancher l'appareil sont vêtustes, la prise de l'appareil chauffera. Assurez-vous de brancher l'appareil dans une prise murale dont les connexions sont appropriées.
- Veuillez toujours placer l'appareil sur une surface stable, à niveau et sèche.
- Laissez environ 10 cm d'espace derrière et sur chaque côté de l'appareil.
- Evitez de cogner l'appareil (orifices d'entrée et d'évacuation d'air en particulier) avec des objets durs.
- Ne pas insérer les doigts ou des objets étrangers dans les orifices d'évacuation ou d'entrée d'air.
- Ne pas utiliser cet appareil si vous avez récemment utilisé des fumigènes insecticides ou des émanations chimiques, encens, ou résidus huileux.
- Ne pas utiliser l'appareil à proximité d'appareils au gaz, de chauffages ou d'une cheminée.
- Débranchez toujours l'appareil après utilisation et avant de le nettoyer.
- Ne pas utiliser l'appareil dans une pièce à forte variation de température et d'humidité, ce peut causer une condensation à l'intérieur du produit.
- Ne pas utiliser l'appareil dans une pièce plus grande ou plus petite que la taille recommandée. Le volume recommandé pour le modèle WS907 est compris entre 5 m<sup>2</sup> et 14 m<sup>2</sup>.
- Pour éviter les interférences, placez l'appareil à au moins 2 m des appareils électriques utilisant les ondes radio comme les téléviseurs, radios et horloges radio-pilotées.
- L'appareil est équipé d'une fonction de sécurité. Si vous n'avez pas correctement placé le nano filtre ou le filtre à poussière lavable,

- vous ne pourrez pas le mettre sous tension.
- Si la qualité de l'air intérieur est insuffisante (par exemple, à cause de la fumée de cigarette, d'émanations de cuisine ou après des travaux de rénovation), nous vous recommandons fortement d'ouvrir les fenêtres en utilisant le produit pour améliorer la circulation de l'air.
- Cet appareil est conçu pour un usage à domicile et en conditions de fonctionnement normales.
- Ne pas utiliser l'appareil dans des environnements humides ou si la température ambiante est élevée, comme les salles de bains, les toilettes ou la cuisine.
- L'appareil ne supprime pas le monoxyde de carbone (CO).
- Manuel à conserver.

- Couvercle d'évacuation d'air
- Verrou de sécurité du nano filtre
- Nano filtre
- Appareil principal
- Capteur de qualité de l'air
- Couvercle d'entrée d'air
- Support du pré-filtre
- Pré-filtre
- Prise CC
- Voyant indicateur de la qualité d'air

## VUE D'ENSEMBLE

### FACE AVANT

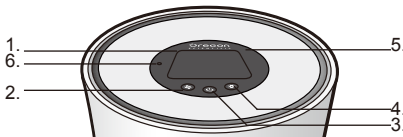

- Ecran LCD
- Bouton de vitesse du ventilateur
- Bouton ON / OFF
- Bouton indicateur de la qualité d'air
- Orifice d'évacuation d'air
- Capteur de lumière

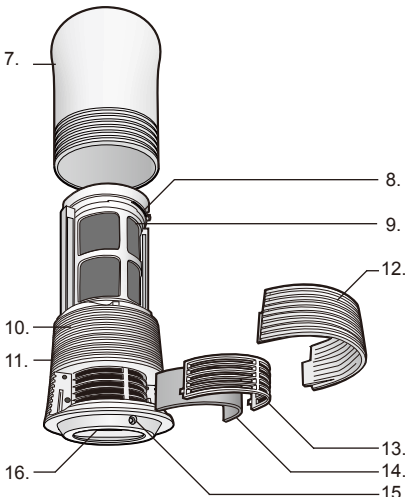

## ECRAN LCD

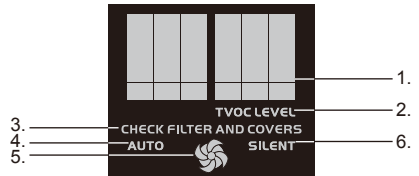

- Niveau de qualité d'air (1-20)
- Niveau de TVOC (total des composés organiques volatiles)
- Message « Vérifier le filtre et les couvercles »
- Mode Auto
- Vitesse Elevée / Faible
- Mode silencieux

## FONCTIONNALITES

- La technologie NCCO stérilise les bactéries en suspension dans l'air et les composés organiques volatiles (COV)
- Le pré-filtre capture les larges particules en suspension
- Aucune émission nuisible de substances chimiques et de particules dans l'air
- Capteur de composés organiques volatils (COV) avec affichage du niveau de la qualité d'air sur une échelle de 1 (meilleur) à 20 (pire) en haut
- Détecteur de qualité de l'air par voyant LED avec fonction capteur de lumière ajustant l'éclairage selon l'environnement
- Ventilateur avec intensité Auto/Haut/Bas attirant les particules en suspension et accélérant le processus de purification de l'air. La vitesse du ventilateur est ajustable en fonction de la qualité de l'air
- Filtre longue durée jusqu'à 3 ans
- Remplacement simplifié du filtre avec verrou de sécurité pour empêcher tout fonctionnement avec filtre et couvercle non sécurisé

## AU COMMENCEMENT

Mettre le nano filtre

### REMARQUE

- L'appareil est équipé d'une fonction de sécurité. Si vous n'avez pas correctement placé le nano filtre ou le filtre à poussière, vous ne pourrez pas le mettre sous tension. L'écran LCD affichera « check filter and covers » (Vérifier le filtre et les couvercles).

### CHECK FILTER AND COVERS

- Vous ne pourrez pas mettre l'appareil sous tension si les couvercles du filtre ne sont pas correctement positionnés sur l'appareil.
1. Tournez le nano filtre dans le sens inverse aux aiguilles d'une montre et tirez délicatement le couvercle d'évacuation d'air.



2. Mettez le verrou de sécurité du nano filtre en position déverrouillée.
3. Retirez l'emballage du nano filtre puis insérez-le délicatement dans la cartouche du filtre, la flèche en haut du filtre dirigée vers l'appareil.
4. Mettez le verrou de sécurité du nano filtre en position verrouillée. Vous devriez entendre un « clic » si la cartouche est correctement mise en place.

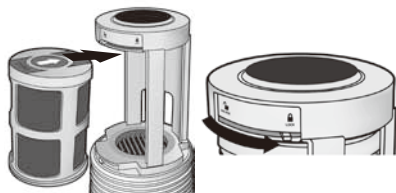

5. Remettez le couvercle du nano filtre en place. Tournez le couvercle dans le sens des aiguilles d'une montre jusqu'à entendre un « clic » et que les points soient verticalement alignés.



## DEPURAZIONE DELL'ARIA

1. Branchez la fiche dans la prise d'alimentation et la prise CC à l'appareil.

2. Le voyant d'attente s'affiche sur l'écran LCD et le compte à rebours du minuteur de préchauffage du capteur de qualité d'air débute. Après environ 5 minutes, le niveau de qualité de l'air (1-20) s'affichera. Le voyant indicateur au bas du produit affichera plusieurs couleurs en fonction de la condition de l'air : bleu pour une bonne qualité d'air, vert pour une qualité moyenne et ambre pour une qualité mauvaise.
3. Appuyez sur les boutons pour choisir la fonction et le réglage désiré.

### Bouton de vitesse du ventilateur

Pour sélectionner la vitesse désirée.

L'écran LCD affichera les icônes en conséquence :

 = Auto

 = Faible

 = Elevé

 = Silencieux

Mode Auto : Le capteur intégré détecte la qualité d'air ambiant et sélectionne automatiquement la vitesse adéquate.

Mode à vitesse élevée : l'appareil fonctionne à vitesse élevé

Mode à faible vitesse : l'appareil fonctionne à faible vitesse

Mode silencieux : l'appareil fonctionne à très faible vitesse et au niveau sonore le plus bas possible pour une utilisation en chambre à coucher par exemple.

### Bouton ON / OFF

Pour activer / désactiver la fonction de purification d'air, appuyez sur le bouton ON / OFF .

### Bouton indicateur de la qualité d'air

Pour activer / désactiver le voyant indicateur de qualité d'air , appuyez sur le bouton indicateur de qualité d'air.

## CONTROLE DE LA QUALITE D'AIR

Branchez la fiche dans la prise d'alimentation et la prise CC à l'appareil.

Le voyant d'attente s'affiche sur l'écran LCD et le compte à rebours du minuteur de préchauffage du capteur de qualité d'air débute. Après 2 minutes, le ventilateur se mettra automatiquement en marche.

- Le niveau de qualité d'air s'affichera à l'écran LCD : de 1 (pour une qualité d'air excellente) à 20 (pour une très mauvaise qualité d'air).
- Pour ne plus afficher le niveau de qualité d'air, débranchez l'appareil.

## VOYANT INDICATEUR DE LA QUALITE D'AIR

- Le voyant indicateur de la qualité d'air s'allumera après 5 minutes de préchauffage du capteur de qualité d'air.
- Le voyant indicateur de qualité d'air affichera une couleur correspondante : bleu pour une bonne qualité d'air, vert pour une qualité

moyenne et ambre pour une qualité mauvaise.

- Le voyant indicateur de qualité d'air affichera une autre couleur en fonction de l'évolution graduelle de la qualité d'air existante.
- Le capteur de lumière commande la luminosité (élevée / faible) de l'indicateur de qualité d'air, plus l'environnement est clair, plus clair sera le voyant indicateur, si au contraire l'environnement est plus sombre, plus sombre sera le voyant indicateur de qualité d'air.

## ENTRETIEN ET MAINTENANCE

- Débranchez toujours l'appareil avant de le nettoyer.
- Ne nettoyez pas l'appareil avec de l'eau ou tout autre liquide ou détergent (inflammable) pour éviter les risques d'électrocution et/ou d'incendie.
- Nettoyez régulièrement l'appareil pour éviter l'accumulation de poussière et de saleté.
- Essuyez la poussière sur l'appareil avec un tissu doux et sec.
- Nettoyez l'orifice d'évacuation et d'entrée d'air à l'aide d'un tissu doux sec.
- Retirez les pré-filtres de l'appareil avant de les nettoyer à l'eau. Laissez sécher entièrement le filtre avant de le remettre dans l'appareil.

## REPLACEMENT DU FILTRE

### Nano filtre

En cas d'utilisation domestique normale dans un environnement non fumeur avec un entretien régulier (voir section « Nettoyage et maintenance »), le nano filtre a une durée de vie de près de 3 ans.

**REMARQUE** Si vous utilisez l'appareil dans un environnement plus difficile (environnement fumeur, pièce tout juste rénovée, utilisation non domestique etc.) avec un entretien insuffisant, il faudra remplacer le nano filtre, plus régulièrement.

### Retirer le nano filtre

1. Tournez le couvercle d'évacuation d'air dans le sens inverse aux aiguilles d'une montre et levez-le légèrement.
2. Mettez le verrou de sécurité du nano filtre en position déverrouillée.
3. Extraire délicatement le nano filtre.

### Insérer le nano filtre

1. Tournez le couvercle d'évacuation d'air dans le sens inverse aux aiguilles d'une montre et levez-le légèrement.
2. Insérez délicatement le nano filtre dans la cartouche du filtre, la flèche en haut du filtre dirigée vers l'appareil.
3. Mettez le verrou de sécurité du nano filtre en position verrouillée. Vous devriez entendre un « clic » si la cartouche est correctement placée.
4. Remettez le couvercle du nano filtre en place. Tournez le couvercle dans le sens des

aiguilles d'une montre jusqu'à entendre un « clic ».

### Re-filtrer

En cas d'utilisation domestique normale dans un environnement non fumeur avec un entretien régulier (voir section « Nettoyage et maintenance »).

### Retirer les filtres

1. Tirez le couvercle d'entrée d'air avec le pouce et le majeur.
2. Extraire la cartouche de l'appareil et retirez le pré-filtre du support.

### Insérer les filtres

1. Tirez le couvercle d'entrée d'air avec le pouce et le majeur.
2. Insérez correctement le pré-filtre dans le produit.
3. Appuyez sur les deux côtés du couvercle d'entrée d'air avec le pouce et le majeur. Poussez le pré-filtre dans l'appareil, en veillant à ce que les marques de l'appareil principal et du couvercle d'entrée d'air soient alignées comme illustré ci-dessous.

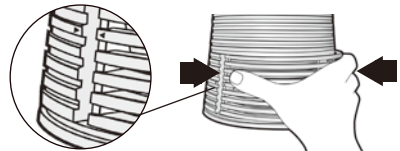

## CARACTERISTIQUES

TYPE	DESCRIPTION
<b>APPAREIL PRINCIPAL</b>	
L x P x H	150mm x 150 mm x 325 mm (L x P x H) (5,9 pouces x 5,9 pouces x 12,8 pouces)
Poids	1800g
Alimentation	Alimentatore DC da 12V: ENTRATA 100-240V 50/60Hz

## DEPANNAGE

Cette section indique les problèmes les plus fréquemment rencontrés en utilisant l'appareil. Si vous êtes dans l'incapacité de résoudre un problème avec les solutions indiquées ci-dessous, contactez le Centre d'assistance à la clientèle de votre pays.

Problème	Solution
L'appareil ne fonctionne pas.	<ul style="list-style-type: none"> <li>• Il y a peut-être un problème de connexion. Vérifiez si la fiche est correctement branchée à la prise murale.</li> <li>• Les filtres ne sont pas encore insérés ou ils sont insérés de manière incorrecte. Insérez les filtres et refixez les couvercles d'entrée et d'évacuation d'air.</li> </ul>
L'air purifié ne s'évacue pas correctement de l'orifice d'évacuation.	<ul style="list-style-type: none"> <li>• Vous n'avez peut-être pas retiré l'enveloppe de plastique de nouveau filtre. Retirez l'enveloppe de plastique et mettez l'appareil sous tension.</li> </ul>
Des odeurs sont toujours présentes.	<ul style="list-style-type: none"> <li>• La qualité de l'air ambiant est peut-être très mauvaise. Dans ce cas, ouvrez les fenêtres pour améliorer le recyclage d'air.</li> <li>• Le nano filtre est peut-être très sale ou doit être remplacé. Vous devriez nettoyer le filtre (voir section « Entretien et maintenance ») ou remplacez-le (voir section « Remplacement du filtre »).</li> <li>• La taille de la pièce est peut-être supérieure à la capacité de l'appareil. Utilisez l'appareil dans une pièce plus petite. Le volume recommandé est compris entre 5m<sup>2</sup> et 14m<sup>2</sup>.</li> </ul>
L'appareil fait un bruit inhabituel (par exemple, sifflement, grésillement, crépitement) une fois en fonctionnement.	<ul style="list-style-type: none"> <li>• L'orifice d'entrée et d'évacuation d'air est peut-être obstrué par des objets étrangers. Retirez l'objet obstruant l'orifice d'entrée et d'évacuation d'air.</li> </ul>

## A PROPOS DE OREGON SCIENTIFIC

Pour plus d'informations sur les produits Oregon Scientific France, rendez-vous sur notre site [www.oregonscientific.fr](http://www.oregonscientific.fr). Si vous êtes aux Etats-Unis, vous pouvez contacter notre support consommateur directement: sur le site [www2.oregonscientific.com/service/support.asp](http://www2.oregonscientific.com/service/support.asp).

## EUROPE - DÉCLARATION DE CONFORMITÉ

Par la présente, Oregon Scientific déclare que Purificateur d'air i.fresh à technologie NCCO (Modèle: WS907) est conforme à la directive européenne EMC 2004/108/CE. Une copie signée et datée de la déclaration de conformité est disponible sur demande auprès de notre Service Client.



Oregon Scientific Global Distribution Limited se réserve le droit d'interpréter tout contenu, termes et provisions du présent manuel de l'utilisateur et de les amender à sa seule discrétion, n'importe quand et sans avis préalable. Dans la mesure où des incohérences sont constatées entre la version anglaise et les versions traduites en langues étrangères, la version anglaise prévaudra.